

TRITON I

油雾探测系统

用于柴油发动机

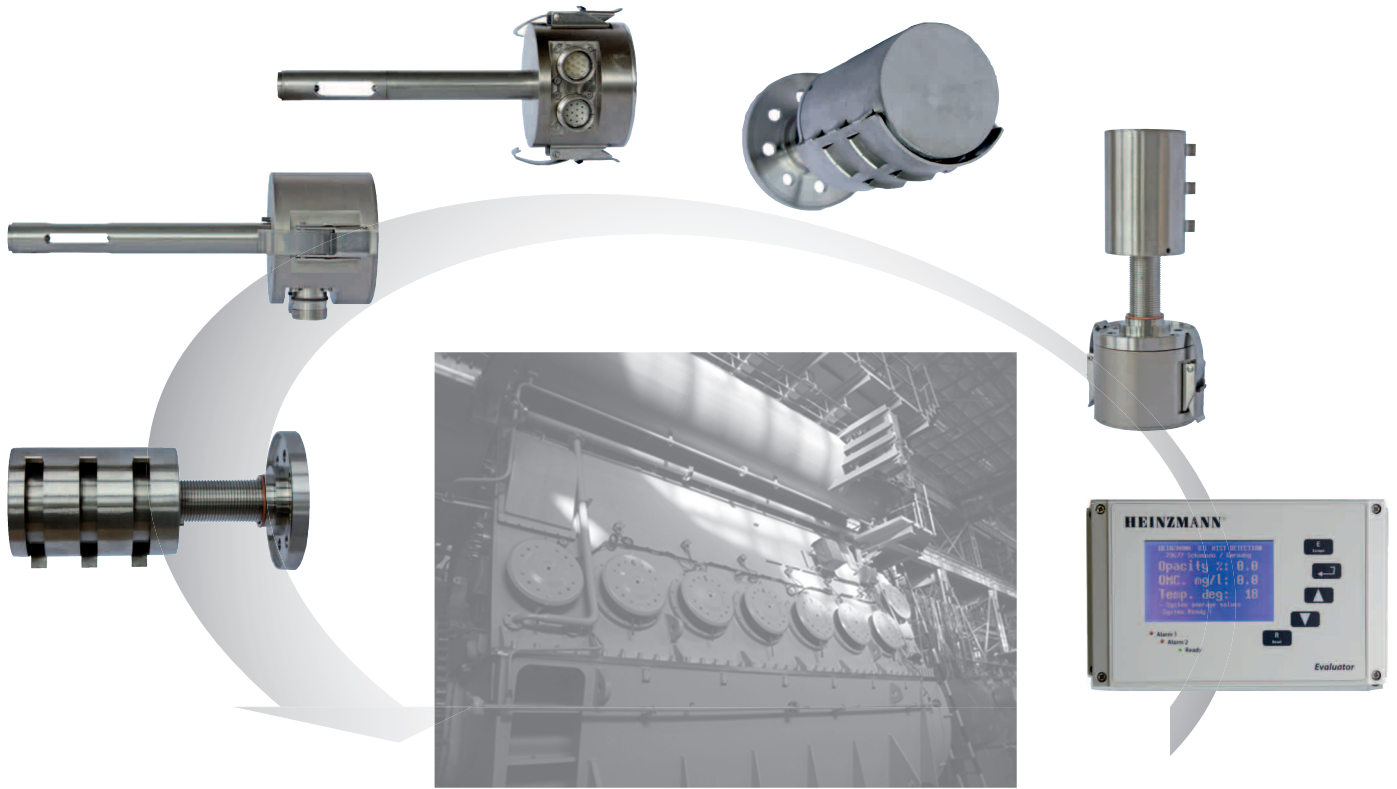

- ✓ 保护系统免遭损坏或爆炸
- ✓ 无管道和免抽吸：原位检测
- ✓ 在线连续监测
- ✓ 自冗余测量系统
- ✓ ATEX 版本可用
- ✓ 通过船级社认证



TRITON I

油雾探测系统

先进的海茵茨曼油雾探测系统是专门为满足大型柴油机，如船舶或发电厂的发动机的要求而设计的。它可以保护您的柴油发动机避免因局部过热产生油雾而造成损坏和爆炸。

当石润滑剂或燃油和发动机的灼热表面接触时即可产生高度危险易爆的油雾，这已经成为发动机操作人员和运营人员的最主要的风险之一。

等于或大于50 mg/l浓度的油雾足以发生爆炸，造成大规模的引擎损坏，在严重情况下会危及生命。

在发动机内部出现的油雾还可以造成滑动面的损伤，因为磨损造成的极度摩擦可能蒸发润滑油膜。



TRITON I 的优势

- ✓ 无管道和无抽吸：
原位单舱油雾检测系统
- ✓ 在线连续监测
- ✓ 防飞溅油污的免维护
光学传感器系统
- ✓ 测量每个舱室的润滑油温度
- ✓ 自冗余测量系统
- ✓ 简易的电气安装要求
- ✓ 无移动部件
- ✓ 可在任何时候更换传感器
- ✓ 发动机维修和维护成本最小化

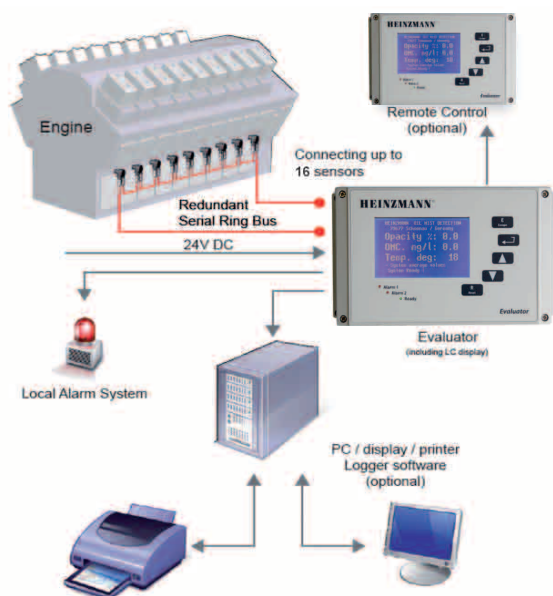

TRITON I 系统的组件

识别器

该识别器特别为发动机舱内的环境而设计。该单元的抗震性使其可以直接安装在引擎上。电气线路的接口使用有封闭金属外壳的坚固连接器。

该识别器由金属外壳、一个液晶显示器（LCD）、三个发光二极管（警报1，警报2和就绪）、四个控制键和一个复位按钮组成。识别器的电子部分和屏幕都安装在封闭、防震、防水、防尘、防电磁干扰的铝质外壳内，防护等级IP67。

该识别器可安装在引擎附近或发动机控制室内。它的可靠运行环境温度是0°C至70°C，相对湿度最高80%。



传感器

该传感器无移动部件，因此没有磨损。一个特殊的保护设计可以防止飞溅的油污损坏光学系统。智能固件可以避免假警报，只有真正发生油雾时才能触发警报。

舱室的测量单元包括了一个带有冗余系统的手指状光学传感器和一个多室飞溅油污保护系统。飞溅油污保护系统可以保护传感器免收飞溅油污的污染，又允许油雾和水蒸汽进入传感器的光束内。因此，每个传感器和整套系统的响应时间少于一秒。

功能描述

智能和敏感的传感器被设计用于实时检测每个发动机舱内油雾浓度的任何微小变化。一个高度复杂的保护设计使光学系统免受飞溅油污的损坏。

此外，每个舱室内的润滑油温度也被连续测量和记录。

识别器通过冗余串行总线系统的传递可以同时处理来自多达16个智能传感器的信号。

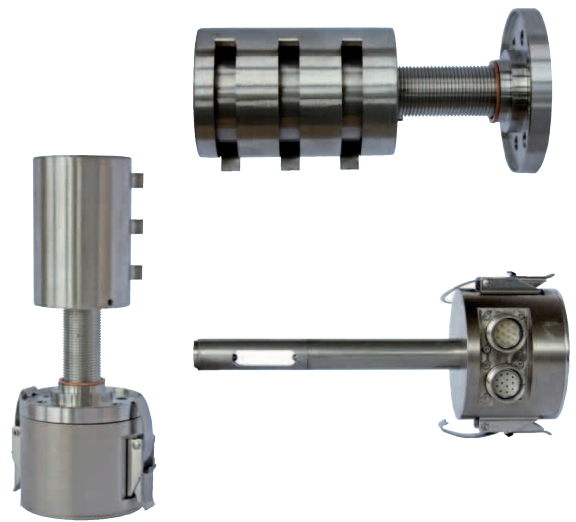

技术数据

电源	24 VDC + 30 % / -25 %
工作电流	max. 1.5 A
警报等级	可在10级内调整 (0.2 - 10 mg/l)
输出	3个隔离继电器触点 - 系统就绪 - 主警报 - 预报警
数据界面	RS485, Modbus, 可选CAN总线
工作温度	识别器0 - 70 °C 传感器电子部件0 - 85 °C 传感器测量部分0 - 120 °C



总部：

Heinzmann GmbH & Co. KG

Am Haselbach 1

D-79677 Schönau/Germany

Phone: +49 7673 8208 - 0

Fax: +49 7673 8208 - 188

Email: info@heinzmann.de

电子燃油喷射系统

数字和模拟控制系统

混合动力技术

发电机控制系统



电控和液压执行器

安全保障系统

发动机排放控制系统

配置工具

涡轮机控制系统

共轨系统

传感器和电磁阀

双燃料控制系统

燃气发动机控制系统

质量和精度源自1897



www.heinzmann.com