

StG 64/90

DATENBLATT

Beschreibung

Einsatzgebiete für diese beiden kräftigen Stellgeräte sind vorzugsweise Dieselmotoren mittlerer und großer Leistung. Sie können aber auch an Gasmotoren oder -turbinen erfolgreich eingesetzt werden.

Herzstück der Stellgeräte ist jeweils ein Gleichstrom-Scheibenläufermotor der bereits ein starkes Drehmoment in beide Drehrichtungen entwickelt.

Durch ein Untersetzungsgetriebe wird dieses noch verstärkt. Aufgrund des geringen Trägheitsmomentes des Motors können aber dennoch sehr kurze Stellzeiten erzielt werden. Bei Ausfall der Spannungsversorgung setzt eine Rückstellfeder das Gestänge in die Nullposition zurück. Optional ist das Stellgerät auch ohne eine Rückstellfeder erhältlich.

Eine berührungslose Positionsrückführung auf der Stellwelle liefert einer möglichen externen Regeleinheit ein elektrisches Spannungssignal von der präzisen Stellung der Welle.

Im Falle einer Blockade des Stellgerätes durch äußere Umstände setzt nach 20 Sekunden eine Strombegrenzung ein, die das Gerät vor möglicher Zerstörung durch Überhitzung schützt.

Einsatz besonderer Werkstoffe und Lebensdauerschmierung ermöglichen wartungsfreien Betrieb und hohe Standzeit.

Zusammengefasst bieten diese Stellgeräte hohe Betätigungskräfte bei nur geringer Stromaufnahme und sind unempfindlich gegen langsame Schwankungen der Versorgungsspannung.



Eigenschaften

Kräftiges Stellmoment in beide Arbeitsrichtungen

Kurze Stellzeiten

Rückstellfeder

Geringe Stromaufnahme bei Lastwechseln

Sehr geringer Haltestrom

Unempfindlich gegen langsame Schwankungen der Versorgungsspannung

Berührungslose Positionsrückführung

Strombegrenzung bei mech. Blockade zum Schutz vor Überhitzung

Anwendungsbereich

- ➔ Dieselmotoren mittlerer und hoher Leistung
- ➔ Gasmotoren
- ➔ Gas- und Dampfturbinen

Abmessungen

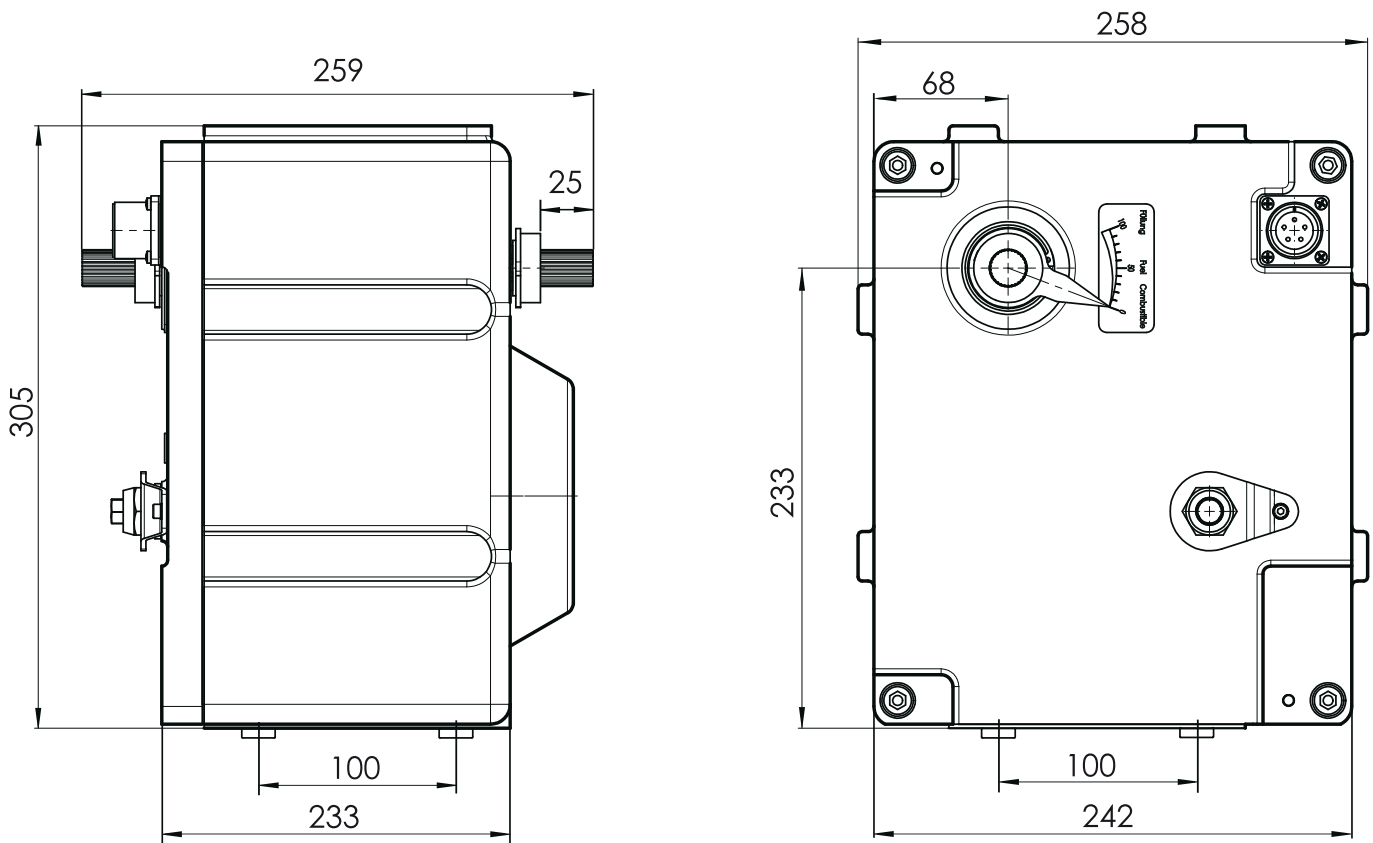

Zulassungen

auf Anfrage

Technische Daten

Verstellwinkel	max. 42°
Drehmoment	StG 64: max. 64 Nm StG 90: max. 90 Nm
Haltemoment	StG 64: ca. 21 Nm StG 90: ca. 30 Nm
Rückstellmoment der Feder	0%: 3,5 Nm 100%: 5,0 Nm
Durchlaufzeit 0 ... 100% ohne Last	StG 64: ca. 270 ms StG 90: ca. 320 ms
Stromaufnahme	max. 7 A
Haltestrom	ca. 2.3 A
Rückmeldung Positionssignal 0 ... 100%	ca. 1.6 ... 2.8 V DC, (0 ... 100%)
Arbeitstemperaturbereich	-25 ... 90°C
Lagertemperaturbereich	-55 ... 110°C
Zulässige Umgebungsluftfeuchtigkeit	< 95%
Schutzart	IP65
Gewicht	ca. 32 kg

Änderungen und Richtigkeit vorbehalten. ©HEINZMANN GmbH & Co. KG, 2009